

Planta de locação
escala 1:50

Nome	Seção (cm)	Pilar		Carga Máx. (kN)	Carga Min. (kN)	Mx (kN.m)	My (kN.m)	Fx (kN)	Fy (kN)	Fundação				
		X (cm)	Y (cm)							Lado B (cm)	Lado H (cm)	h0 / ha (cm)	h1 / hb (cm)	df (cm)
P1	20x50	275.00	88697.00	69	65	2	11	17	3	90	120	20	35	150
P2	15x40	1025.00	88699.50	87	78	5	9	14	9	100	125	20	35	150
P3	20x55	1282.50	88697.00	60	47	4	7	5	7	90	120	20	35	150
P4	15x40	257.50	88379.55	54	50	2	3	4	4	75	100	20	35	150
P5	20x50	260.00	88152.00	37	24	3	3	3	3	60	90	25	35	150
P6	15x40	1025.00	88134.50	93	84	3	8	15	6	100	125	20	35	150
P7	15x40	1267.50	88147.00	82	71	6	2	3	8	85	110	20	35	150
P8	15x40	257.50	87825.00	51	43	5	2	3	11	75	100	20	35	150
P9	15x40	1025.00	87837.50	93	84	3	9	16	6	100	125	20	35	150
P10	15x40	1267.50	87825.00	82	72	5	2	3	8	85	110	20	35	150
P11	15x40	270.00	87272.50	81	78	3	9	17	5	100	120	20	35	150
P12	15x40	1025.00	87272.50	79	69	5	9	16	9	100	120	20	35	150
P13	20x55	1282.50	87275.00	74	62	4	6	6	6	90	120	20	35	150
P14	15x40	270.00	87033.05	81	78	3	9	17	5	100	120	20	35	150
P15	15x40	1025.00	87033.05	77	67	4	10	16	7	100	120	20	35	150
P16	20x55	1282.50	87030.55	75	62	4	8	5	6	90	120	20	35	150
P17	15x40	257.50	86480.55	47	37	6	3	4	11	75	100	20	35	150
P18	15x40	1037.50	86480.55	95	86	7	6	10	10	100	125	20	35	150
P19	15x40	1267.50	86480.55	77	67	5	1	3	8	85	110	20	35	150
P20	20x50	260.00	86153.55	33	17	3	5	7	4	75	90	25	35	150
P21	15x40	1037.50	86183.55	88	89	6	9	12	10	100	125	20	35	150
P22	15x40	1267.50	86158.55	77	67	5	2	3	8	85	110	20	35	150
P23	15x40	257.50	85926.05	53	49	2	4	4	2	75	100	20	35	150
P24	20x50	275.00	85608.55	79	75	2	11	16	3	100	125	20	35	150
P25	15x40	1025.00	85606.05	97	86	5	9	13	9	100	125	20	35	150
P26	20x55	1282.50	85608.55	60	47	4	9	5	7	90	120	20	35	150
P27	15x40	390.01	88134.50	52	42	2	12	22	3	125	150	20	40	150
P28	15x40	390.00	87837.50	51	45	2	10	19	3	100	120	20	35	150
P29	15x40	390.00	86488.05	59	50	2	6	16	3	75	100	20	35	150
P30	15x40	390.00	86171.05	62	48	2	9	19	3	100	120	20	35	150

Localção no eixo X	
Coordenadas (cm)	Nome
257.50	P4, P8, P17, P23
260.00	P5, P20
270.00	P11, P14
275.00	P1, P24
390.01	P27
390.00	P28, P29, P30
1025.00	P2, P6, P9, P12, P15, P25
1037.50	P18, P21
1267.50	P7, P10, P19, P22
1282.50	P3, P13, P16, P26

Localção no eixo Y	
Coordenadas (cm)	Nome
88699.50	P2
88697.00	P1, P3
88379.55	P4
88152.00	P5
88147.00	P7
88134.50	P27, P6
87837.50	P28, P9
87825.00	P8, P10
87272.50	P13
87272.50	P11, P12
87033.05	P14, P15
87030.55	P16
86480.55	P17, P18, P19
86488.05	P29
86183.55	P21
86171.05	P30
86158.55	P22
86153.55	P20
85926.05	P23
85608.55	P24, P26
85606.05	P25

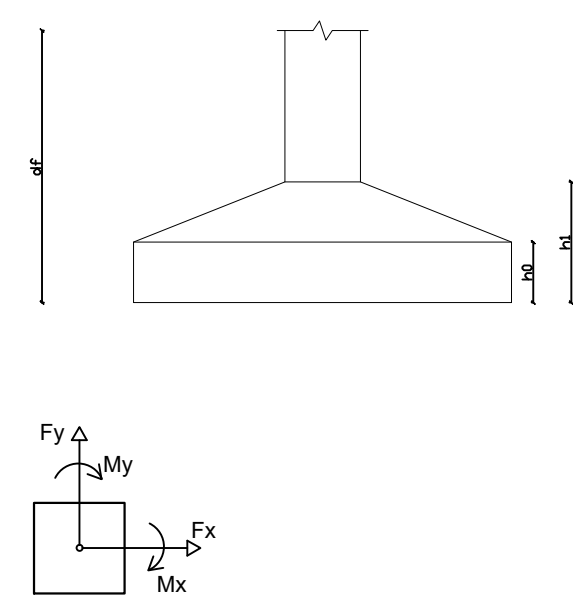

PREFEITURA MUNICIPAL DE GOVERNADOR LINDENBERG

TÍTULO: PROJETO DE AMPLIAÇÃO - CEIM ARCO-ÍRIS

ESTRUTURAL

NOVEMBRO DE 2024	ÁREA TOTAL: 400 m²	ESCALA: indicada
CONTEÚDO: PLANTA DE LOCAÇÃO	ENDEREÇO: RUA PROJETADA, NOVA BRASÍLIA, GOVERNADOR LINDENBERG - ES	CONJUNTO: 06
ASSUNTO: PROJETO ESTRUTURAL DE AMPLIAÇÃO CEIM ARCO-ÍRIS		01/10

PREFEITO: LEONARDO PRANDO FINCO

RESP. TÉCNICO: MARLLONE DOS SANTOS PLOTGHER
CREA-ES 004856/D

PREFEITURA MUNICIPAL DE GOVERNADOR LINDENBERG
CNPJ-04.247.786/0001-54
(27) 3604-1010